

# MR-4TCSD SETTING SHEET

CIRCUIT: イーストホビー

DRIVER 足立伸介

DATE 03/04/19

- 環境 →  インドア →  アウトドア  
 路面 →  アスファルト →  コンクリート →  カーペット  
 グリップ →  高い →  普通  
 路面状況 →  フラット →  バンピー

FRONT

- 駆動系 →  ワンウェイ  
 →  ボールデフ  
 →  ソリッド

- スタビライザー →  無し  
 →  アッパー  
 →  ロア  
 → シルバー

- ハブキャリア → 4 度  
 キャンバー角 → 0.5 度  
 トー角 → 0 度  
 サスマウント スキッド角 → 1 度

- サスマウント ハイトスペーサー  
 (前側後側共に) → 0 mm

- ダイヤフラム →  ライトブルー  
 エアレーション →   
 ショックボディ →  SSS  
 →  SS  
 ショックエンド →  ロング  
 →  ショート  
 →  アンソニ  
 全長 → 64.5 mm  
 スプリング → Ray Speed  
600  
 オイル → アノシ #40  
 ピストン → Ray Speed  
#2

ドルーフハイト

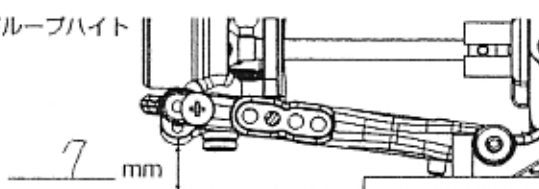

Tアーム位置・ショック位置

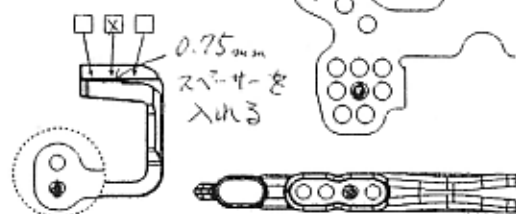

ロアササアーム位置

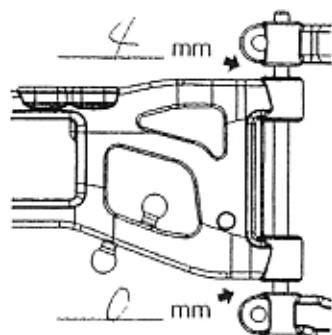

REAR

- スタビライザー →  無し  
 →  アッパー  
 →  ロア  
 → シルバー

- キャンバー角 → 1.5 度  
 サスマウント (トー角)  
 →  1度  
 →  2度  
 →  3度

- サスマウント スキッド角 → 0 度

- サスマウント ハイトスペーサー  
 (前側後側共に) → 0 mm

- ダイヤフラム →  ライトブルー  
 エアレーション →   
 ショックボディ →  SSS  
 →  SS  
 ショックエンド →  ロング  
 →  ショート  
 →  アンソニ  
 全長 → 61.5 mm  
 スプリング → Ray Speed  
1200  
 オイル → アノシ #30  
 ピストン → Ray Speed  
#2

ドルーフハイト

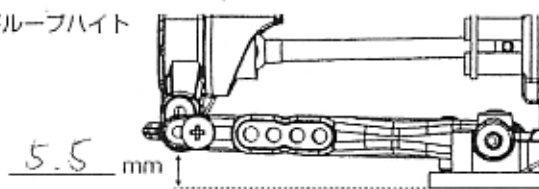

Tアーム位置・ショック位置

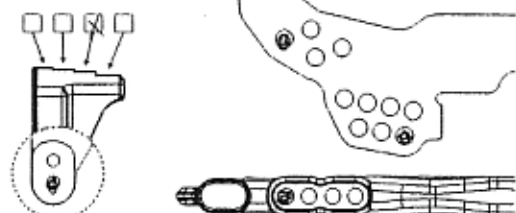

ロアササアーム位置

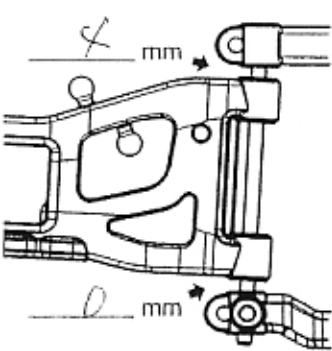

OTHER

- タイヤ → シミス D30R  
 インナー → ライトグリーン  
 ホイール → Yokomo プレジジョン-ゼロ  
 トラクション剤 →  無し  
 →  禁止  
 スパーギヤ → #12 P 112 T  
 ピニオンギヤ → #44 P 44 T  
 ギヤ比 → 5.98:1  
 = スパーギヤ ÷ ピニオンギヤ × 2.35 (二次減速比)  
 串高 → F 4.0 mm  
 → R 4.5 mm

- モーター → T-MAX RST  
 バッテリー → SMC GP3300  
 ESC → GMSX-9  
 フロント ボディマウント ポジション  
 →  内側  
 →  外側  
 ボディ → プロトフォーム タッチ 2.0  
 ウィング → 付属

COMMENT

リアのショックエンドは4mmカットする  
 フロントのみバンピーストップのオリングを1個使用。