

HR-4 QUARTA MYO2 SETTING SHEET

Ver 2.0

目付 Date 2003 . 5 . 18 . コース Track E's ホビー サーキット コースコンディション Track condition 良好

気温 Air temp 25 度 湿度 Humidity 47 % 路面温度 Track temp 20~25 度 名前 Name 諸岡 裕

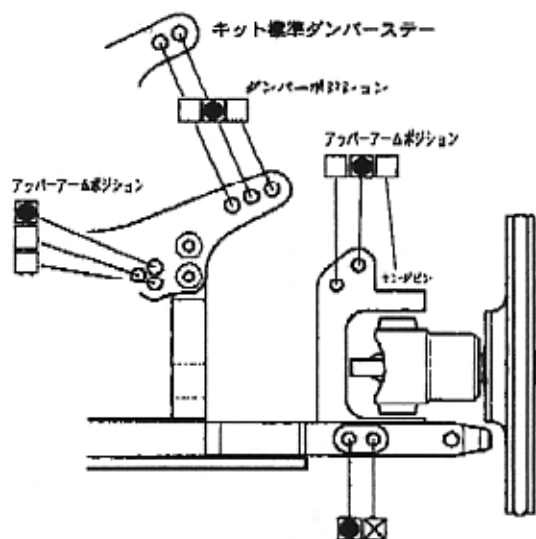

キャンバー角	1.5 度	ダンパー長	_____ mm
OPカーボンコンポジット キャスター角	5.0 度	ピストン	純正 2 穴
トリア角	0 度	オイル	アソシ製 #30
車高	4.0 mm	スプリング	TAMIYAホワイト
リバウンドストローク	3.0 mm	タイヤ	RAY SPEED ブルー
フロントドライブ	ワンウェイ デブ	スタビライザー	無し φ
サスペンションスベアー フロント	0.3 mm	サスロック調整	マーク (上) ・ 下
リヤ	0 mm	サスロック調整	マーク (上) ・ 下
ホイールスベアー	0.5 mm		ノーマルを逆さにして使用

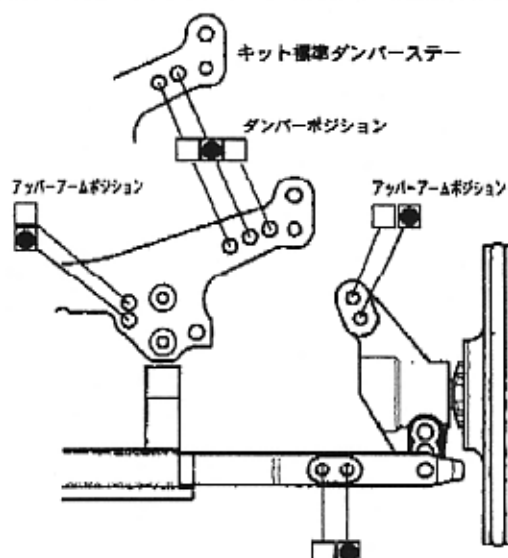

キャンバー角	1.5 度	ダンパー長	_____ mm
トリア角	2.5 度	ピストン	純正 2 穴
車高	4.5 mm	オイル	アソシ製 #20
リバウンドストローク	4.0 mm	スプリング	TAMIYAホワイト
センタードライブ	ワンウェイ ダイレクト	タイヤ	RAY SPEED ブルー
サスペンションスベアー フロント	0.3 mm	スタビライザー	無し φ
リヤ	_____ mm	サスロック調整	マーク
ホイールスベアー	0.5 mm	サスロック調整	マーク (上) ・ 下

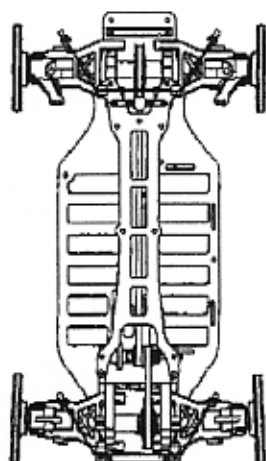

- 備考
- サスアームはノーマル樹脂
 - Cハブはオプション5度
 - ギヤ比 5.28:1
 - 曲がり過ぎる時はフロントリバウンド量を減らす
 - 予選・2位
- 決勝中ベストラップ獲得

モーター	MIRAGE シルバー
スーパーギヤ	テック・プレシジョン 102T(近日発売予定) T
ピニオンギヤ	テック・プレシジョン 45T(近日発売予定) T
バッテリー	SMC-GP3300 or FLASH3300
ボディ	プロトフォームダッジ 2.0
ウイング	プロトフォームダッジ ノーマル
タイヤ	SHIMIZU D3OR
インナー	テック・ミディアム又はエコレッド
	テック・ディッシュホイール