

HR-4 QUARTA MY02 SETTING SHEET

Ver 2.0

日付 Date	2003 . 5 . 18 . コース Track	E's ホビー サーキット	コースコンディション Track condition	最良			
気温 Air temp	25 度	湿度 Humidity	47 %	路面温度 Track temp	20~25 度	名前 Name	海野 幸次郎

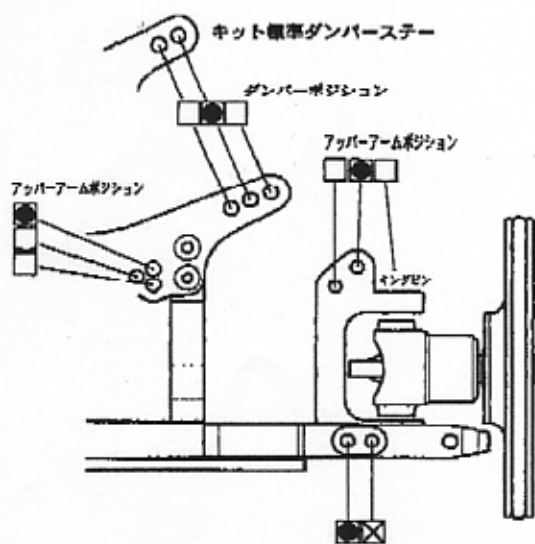

キット標準ダンパステー	キャンバー角	1.0 度	ダンパー長	_____ mm
ダンパーボジション	OPカーボンコンポジット		ピストン	純正 2 穴
アップパーアームボジション	キヤスター角	5.0 度	オイル	アソシ製 #30
アップパーアームボジション	トー角	0 度	テック試作スプリング	
	車高	4.0 mm	スプリング (アソシ ブルー相当)	
	リバウンドストローク	1.2 mm	タイヤ	RAY SPEED ブルー
	フロントドライブ	ワンウェイ	スタビライザー	無し φ
	サマウントスパーサー フロント	0.3 mm	サスブロック前側	マーク (上) ・ 下
	サマウントスパーサー リア	_____ mm	サスブロック後側	マーク (上) ・ 下
	ホイールスパーサー	0.5 mm		スキッド0.5度

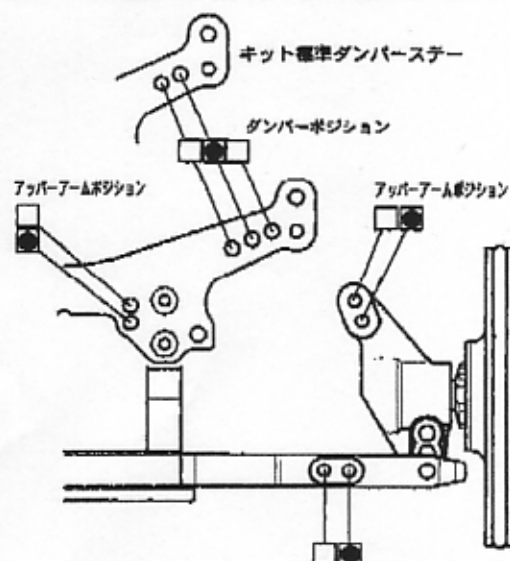

キット標準ダンパステー	キャンバー角	1.25 度	ダンパー長	_____ mm
ダンパーボジション	トー角	2.0 度	ピストン	純正 2 穴
アップパーアームボジション	車高	4.2 mm	オイル	アソシ製 #20
アップパーアームボジション	リバウンドストローク	4.0 mm	テック試作スプリング	
	センタードライブ	ワンウェイ	スプリング (アソシ ブルー相当)	
	サマウントスパーサー フロント	0 mm	タイヤ	RAY SPEED ブルー
	サマウントスパーサー リア	0.3 mm	スタビライザー	無し φ
	ホイールスパーサー	0.5 mm	サスブロック前側	マーク
			サスブロック後側	マーク (上) ・ 下
				スキッド0.2度

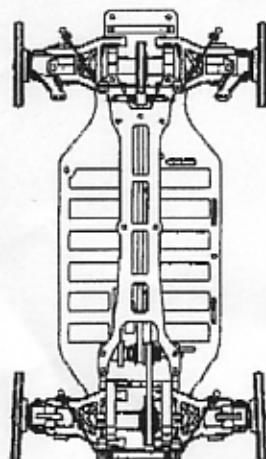

備考

- スーパーギヤ・ピニオンギヤ・スプリングは近日発売予定です。
- ギヤ比は路面グリップに応じて5.1:1~5.4:1の間で決めます。
- インナーはテック・プロトタイプ(ミディアム)がベストマッチしました。現在発売に向けてテスト中です。他にはエコーレッドやゼノン系のインナーが良いです。
- このセッティングでD24R~D36Rまで幅広く対応出来ると思います。
- 予選・1位 9秒35 (コースレコード)
決勝・優勝 50周 8'07.160" (コースレコード)

モーター	MIRAGE シルバー
スーパーギヤ	テック・プレジジョン 102T(近日発売予定) T
ピニオンギヤ	テック・プレジジョン 45T (近日発売予定) T
バッテリー	SMC-GP3300
ボディ	プロトフォームダッジ 2.0
ウイング	プロトフォームダッジ ノーマル
タイヤ	SHIMIZU D30R
インナー	テック・ミディアム (夏は発売予定)又はエコー(ゼノン)レッド
	テック・ディッシュホイール