

TB EVOLUTION IV

1/10th SCALE R/C
4WD RACING CAR CHASSIS KIT

Ver 1.00

SETTING SHEET セッティングシート

氏名 セインレーシング
Name 滝沢 豊 日付 2005/6/30 気温 30°C 湿度 65~70%
Date Air temp. Humidity

コース イースポビー コースコンディション 良好 周囲温度
Track Track condition Track temp.

《フロント》 アッパーアームポジション
(Front) Upper arm position

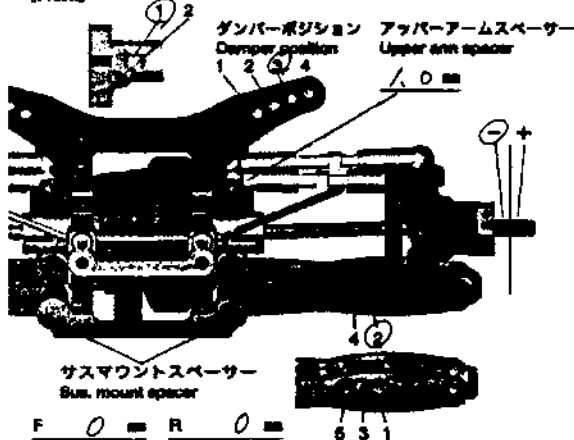

キャンバー角
Camber angle: 1°

車高
Ground clearance: 4.5 mm

リバウンドストローク
Rebound stroke: 12mm以上

フロントドライブ
Front drive: Oricudy DM

スタビライザー
Stabilizer: 無し

ホイールスペーサー
Wheel spacer: 0.5 mm
(5mm 17°)

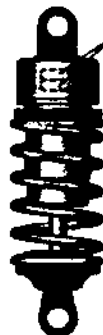

3mmリング(黒)
O-ring (black) 個数

3mmリング(透明)
O-ring (transparent) 個数

ウレタンブッシュ
Urethane bushing 1 個数

ピストン
Piston 3 穴数

オイル
Oil 450 容量

スプリング
Spring タミヤイェロー

メモ
Memo C117°2'

《リア》 アッパーアームポジション
(Rear) Upper arm position

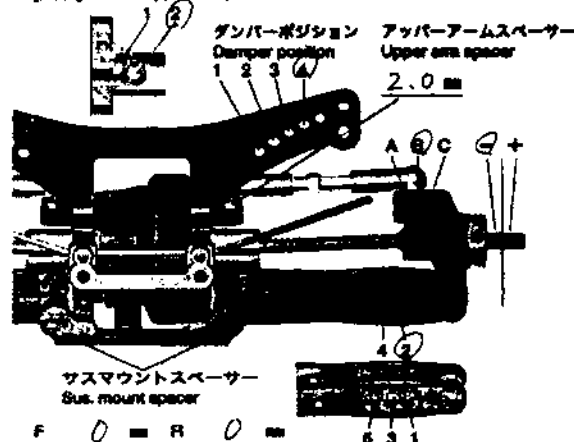

キャンバー角
Camber angle: 1°

車高
Ground clearance: 5.0 mm

リバウンドストローク
Rebound stroke: 12mm以上

スタビライザー
Stabilizer: 無し

ホイールスペーサー
Wheel spacer: 0 mm
(5mm 17°)



3mmリング(黒)
O-ring (black) 個数

3mmリング(透明)
O-ring (transparent) 個数

ウレタンブッシュ
Urethane bushing 1 個数

ピストン
Piston 3 穴数

オイル
Oil 450 容量

スプリング
Spring タミヤイェロー

メモ
Memo R117°キヤリアは1-ZVL

フロントトー角 1° Fサスマウント Pos X A B C D E Rサスマウント Pos X A B C D E
Toe angle (front) F sus. mount Rear X A B C D E R sus. mount

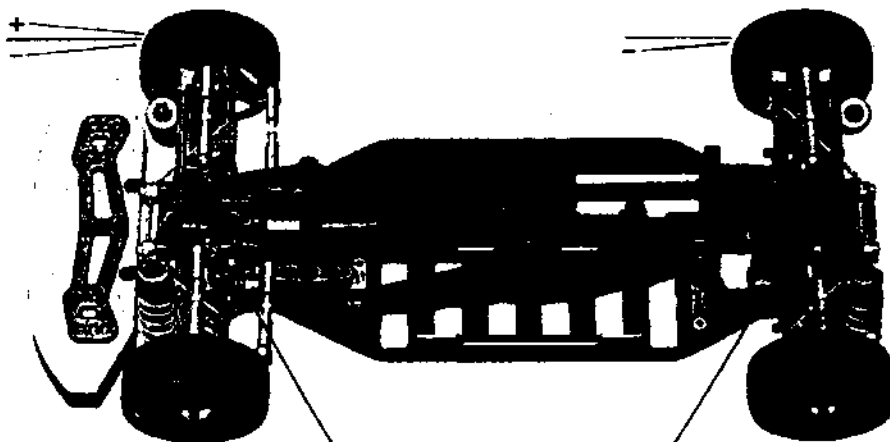

モーター セイン
Motor イリュージョンゴールド

スパーギヤ 99 T ピニオンギヤ 40 T
Spar gear Pinion gear (5.67)

バッテリー 3300
Battery

ボディ マツダ6
Body

ウイング セイン
Wing 957° C

タイヤ シミス
Tire D30R

ホイール セイン
Wheel

インナー セイン 373
Tire insert

ベストラップ 94.69
Best lap